

LARIUS

ДВОЙНОЙ МЕМБРАННЫЙ НАСОС

LARIUS 4

С ПНЕВМОПРИВОДОМ



ИНСТРУКЦИЯ ПО ЭКСПЛУАТАЦИИ

арт 8300, 8301



97-01

ВНИМАТЕЛЬНО ИЗУЧИТЕ НАСТОЯЩУЮ ИНСТРУКЦИЮ ПЕРЕД НАЧАЛОМ ЭКСПЛУАТАЦИИ АГРЕГАТА!

УСЛОВНЫЕ ОБОЗНАЧЕНИЯ

				
ВНИМАТЕЛЬНО ИЗУЧИТЕ НАСТОЯЩУЮ ИНСТРУКЦИЮ ПЕРЕД НАЧАЛОМ ЭКСПЛУАТАЦИИ АГРЕГАТА!	ВНИМАНИЕ! НЕИСПОЛН- ЕНИЕ ПУНКТОВ С ЭТИМ ЗНАКОМ ПРИВОДИТ К ПОЛОМКЕ АГРЕГАТА!	ВНИМАНИЕ! НЕИСПОЛН- ЕНИЕ ПУНКТОВ С ЭТИМ ЗНАКОМ ПРИВОДИТ К ВОЗГОРА- НИЮ!	ВНИМАНИЕ! ПРИМЕНЕНИЕ СРЕДСТВ ИНДИВИДУАЛЬНОЙ ЗАЩИТЫ ОБЯЗАТЕЛЬНО!	ВНИМАНИЕ! ВАЖНЫЕ ПРАВИЛА ОХРАНЫ ОКРУЖА- ЮЩЕЙ СРЕДЫ.

Наше оборудование проходит тщательную проверку качества на заводе-изготовителе, отгружается только полностью исправное оборудование, поэтому, во избежание повреждения агрегатов и возникновения рекламаций, внимательно изучите и строго соблюдайте правила пользования, изложенные в настоящем руководстве!

К работе с данным оборудованием должен допускаться только специально обученный персонал!
Данное оборудование использовать только по назначению, в соответствии с настоящей инструкцией!

ОГЛАВЛЕНИЕ

	стр.
Технические характеристики	2
Описание оборудования	3
Правила безопасности	3
Подготовка к работе.....	4
Работа с агрегатом	4
Устранение возможных неисправностей	4
Детализовка.....	5

А) Технические характеристики:

Максимальное давление: 8 бар.
Рабочее давление пневмодвигателя 2-8 бар
Вход сжатого воздуха F $\frac{1}{4}$ "
Вход продукта 1" GAS
Выход продукта 1" GAS
Шум: <75 db
Макс расход воздуха 190 л/мин
Подача свободно макс. 40 л/мин
Вес: 9 кг
Габариты : 215x206x320 (A) мм -алюм.
215x206x390 (A) мм -нерж.

Части, контактирующие с продуктом:

Larius 4 standart version (стандарт) :
Алюминий AISI12UNI5076, Тефлон, Сталь гальванизированная, Сталь нерж AISI303, AISI 420B

Larius 4 stainless steel version (нерж)
Нержавеющая сталь AISI316, AISI303, Тефлон

Другие части:

Корпус помпы-алюминий, крепежные элементы – гальванизированная сталь.

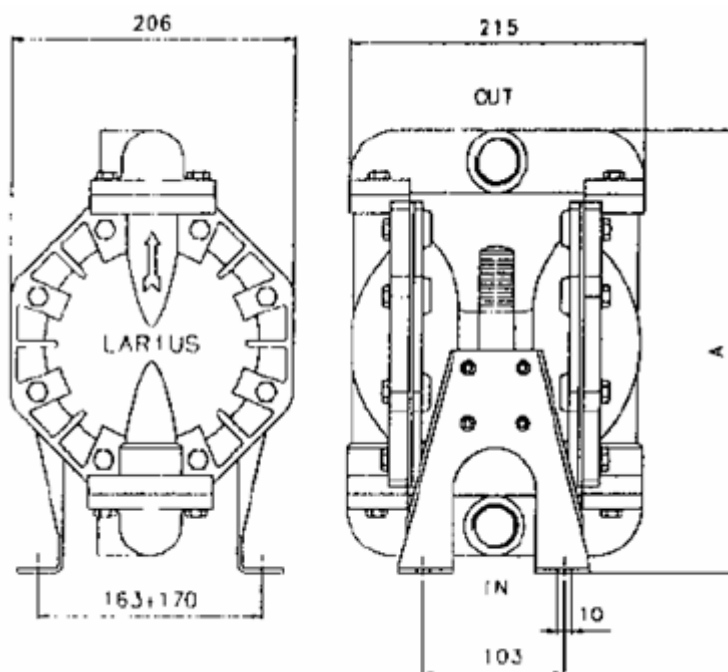

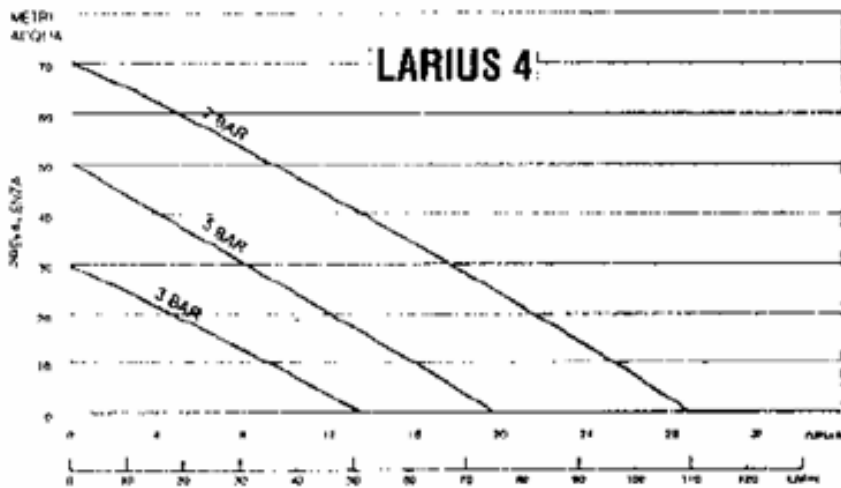

Производительность насоса в зависимости от потребления сжатого воздуха и давления.

В) Описание оборудования

Larius 4 представляет собой двойной мембранный насос, работающий от пневмопривода, предназначенный для подачи низко и средневязких (до 10000 cps) составов под давлением до 8 бар. Агрегат состоит из 2 камер забора и подачи продукта при помощи тефлоновых мембран, совершающих возвратно-поступательные движения, передающиеся от собственного пневмодвигателя.

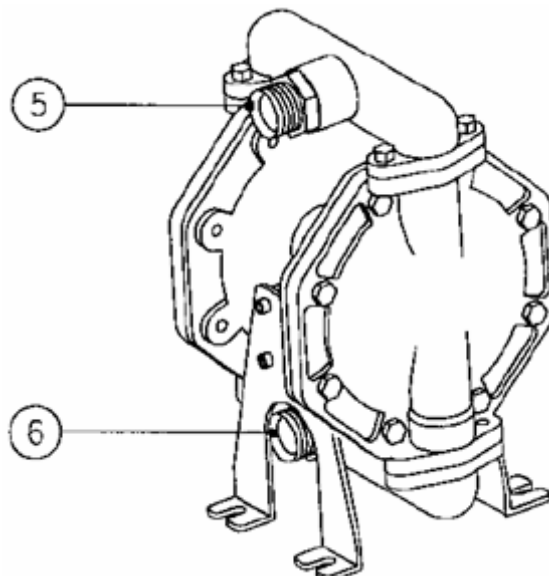
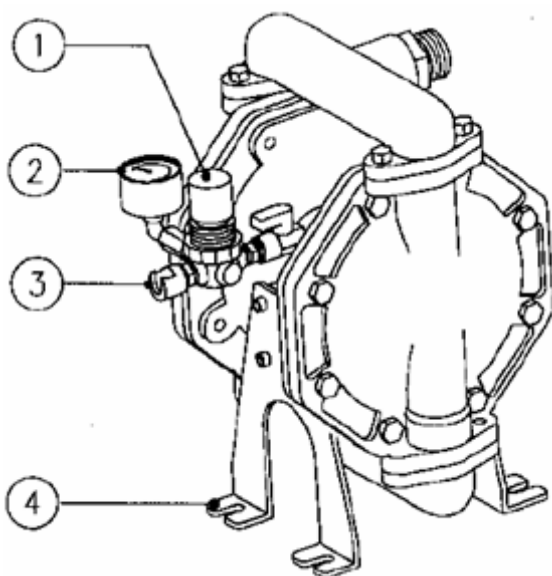

- 1) Блок регулятора давления воздуха
- 2) Манометр блока регулятора
- 3) Вход сжатого воздуха пневмодвигателя
- 4) Крепежные элементы
- 5) Выход продукта
- 6) Вход продукта

С) Правила безопасности:

1. Допускайте к работе с данным оборудованием только обученный персонал.
2. Внимательно изучите настоящую инструкцию ДО начала сборки, установки и работы. Храните инструкцию в надежном легко доступном месте .
3. Производитель снимает с себя ответственность за повреждение оборудования, возникшие вследствие несертифицированной замены и / или использования комплектующих и частей других фирм-изготовителей.
4. Соблюдайте чистоту и порядок на рабочем месте – это предохранит Вас от риска несчастного случая во время работы.
5. Убедитесь в исправности оборудования перед началом работ
6. Не допускайте посторонних, не имеющих квалификации для работы на данном оборудовании, в зону работы агрегата.
7. НЕ ПРЕВЫШАЙТЕ максимально допустимого давления воздуха!
8. Не направляйте устройство подачи продукта на людей и животных.

9. Сбросьте давление в системе перед обслуживанием , разборкой агрегата.
10. Не «улучшайте», не модифицируйте агрегат, этим занимается конструкторское бюро Larius.
11. Своевременно заменяйте изношенные части оригинальными запасными частями.
12. Обязательно периодически проверяйте и подтягивайте соединения с линиями сжатого воздуха и продукта .
13. Всегда используйте шланги и наборы, рекомендованные производителем. Использование неподходящих комплектующих ведет к риску возникновения несчастного случая.
14. Не тяните и не переносите оборудование за шланги !
15. Не используйте поврежденные или восстановленные шланги.
16. СТАТИЧЕСКОЕ ЭЛЕКТРИЧЕСТВО. При быстром прохождении продукта по шлангам образуется статический заряд. Всегда заземляйте оборудование при работе!
17. Не распыляйте легковоспламеняющиеся вещества в закрытых, плоховентилируемых помещениях.
18. Не использовать составы, содержащие метилхлорид и подобные соединения – при соприкосновении с алюминиевыми частями агрегата возможно появление коррозии и взрыва.
19. Не переносите работающее оборудование.

D) Монтаж оборудования

- Установите агрегат на ровном прочном основании.
- НЕ устанавливайте с перекосом или «вверх ногами»!
- Для подачи сжатого воздуха используйте магистраль не менее 6 мм внутр. диаметром.
- Подсоедините и затяните шланги для забора и подачи продукта
- Диаметр шланга забора продукта должен соответствовать вязкости продукта. (больше вязкость-больше диаметр)
- Рекомендуем устанавливать фильтр в систему забора продукта

ВНИМАНИЕ! Оборудование поставляется с системой подачи продукта, заполненной на заводе легким минеральным маслом. Промойте систему растворителем перед началом работ.

E) Работа

ВНИМАНИЕ! Не допускайте холостого (без продукта) режима работы помпы-это ведёт к повреждению мембран и пневмодвигателя!

1. Опустите заборный шланг в ёмкость с продуктом .
2. Подайте сжатый воздух в пневмодвигатель, установите минимально необходимое для работы помпы давление.
3. Помпа начнет работу и остановится, как только заполнятся обе камеры. При открытии клапана подачи продукта помпа вновь заработает.

F) Возможные неисправности и способы их устранения

Помпа не включается	Не хватает воздуха для работы пневмодвигателя	Проверьте систему подачи воздуха. Используйте шланг большего диаметра
	Забит клапан подачи продукта	Прочистить. Снять шланг подачи, включить помпу на минимальную подачу и проверить ход клапана подачи.
	Забита система забора продукта	Проверить шланг и фильтры забора продукта При необходимости прочистить или заменить
	Мембрана повреждена Заблокирован управляющий клапан пневмопривода	Заменить мембраны Перезагрузить клапан управления кнопками, расположенными по бокам блока управления.
Ускоренная работа помпы, продукт не поступает	Нехватка продукта Идет подсос воздуха Плохо работают клапаны забора-подачи	Добавить продукт Проверить шланг забора продукта Разобрать и проверить ход шарика клапана, при необходимости заменить шарик и седло шарика клапана.
Помпа постоянно останавливается	Не хватает воздуха для работы пневмодвигателя Неисправен управляющий клапан	Проверьте систему подачи воздуха. Используйте шланг большего диаметра Заменить управляющий клапан пневмодвигателя

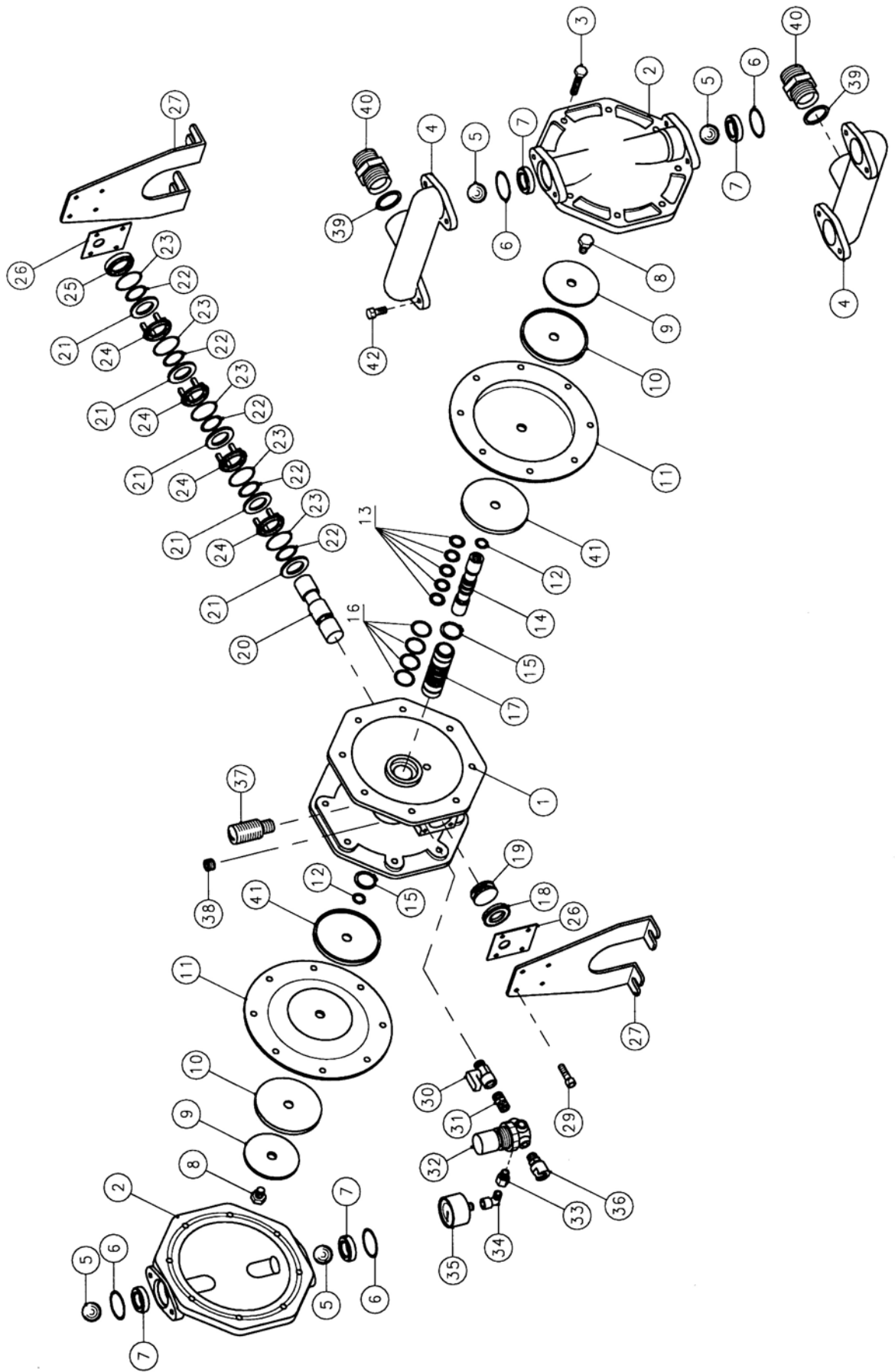

	Алюм.	Нерж.	наименование
1	8350	8350	Корпус помпы
2	8351	8355	Фланец
3	8385	8385	Винт
4	8352	8356	Коллектор
5	3326	3326	Шарик 1" нерж сталь
6	8404	8404	Уплотн кольцо
7	8379	8379	Седло клапана
8	8386	8357	Винт
9	8387	8358	Шайба
10	8388	8359	Держатель мембраны
11	8353	8353	Мембрана
12	91008	91008	Уплотн кольцо
13	8403	8403	Уплотн кольцо
14	8399	8399	Шток
15	8410	8410	Стяжное кольцо
16	8402	8402	Уплотн кольцо
17	8409	8409	Муфта-вкладыш
18	8363	8363	Прокладка
19	8364	8364	Поршень
20	8365	8365	Шток поршня
21	8362	8362	Шайба
22	96840	96840	Уплотн кольцо
23	4026	4026	Уплотн кольцо
24	8361	8361	Проставка
25	8360	8360	Проставка
26	8369	8369	Прокладка
27	8368	8374	Суппорт
29	54004	54004	Винт
30	4004	4004	Вентиль
31	3354	3354	Фиттинг
32	3344	3344	Редуктор
33	3343	3343	Фиттинг
34	3341	3341	Уголок
35	8167	8167	Манометр
36	3338	3338	Байонет
37	8405	8405	Глушитель
38	96205	96205	Заглушка
39	8406	8406	Шайба
40	8407	8373	Фиттинг 1"GAS
41	8388	8388	Держатель мембраны
42	8371	8371	Винт

арт 40336: ремкомплект шарового клапана
арт 40337: ремкомплект мембраны
арт 40332: ремкомплект прокладок пн. двигателя

Производитель оставляет за собой право на внесение изменений в технические характеристики и данные настоящего руководства в любой момент без предварительного уведомления.



ПРЯМАЯ ЛИНИЯ

СЛУЖБА ТЕХНИЧЕСКОЙ ПОМОЩИ КЛИЕНТАМ

Tel. (+39) 0341.621256 - Fax (+39) 0341.621234

PRODUCTOR:

LARIUS®

Transfer - Extrusion - Injection pumps - Paint spraying equipment
Paint spraying equipment